

ИНСТРУКЦИЯ ПО ЭКСПЛУАТАЦИИ
USER MANUAL

CVGaudio TR-246+ / TR-366+ / TR-506+

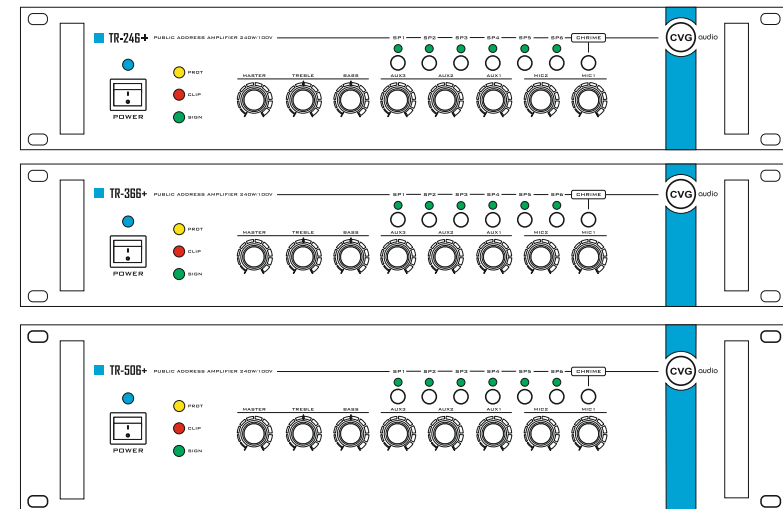

СОДЕРЖАНИЕ INDEX

ОПИСАНИЕ FEATURES	2
ПРАВИЛА УСТАНОВКИ PRECAUTIONS	2
ЛИЦЕВАЯ ПАНЕЛЬ FRONT PANEL	3
ЗАДНЯЯ ПАНЕЛЬ REAR PANEL	3
ПОДКЛЮЧЕНИЕ ДИНАМИКОВ CONNECTIONS LOUDSPEAKERS	4
ПОДКЛЮЧЕНИЕ ИСТОЧНИКА СИГНАЛА И ПРОЧИХ УСТРОЙСТВ CONNECTIONS SOURCE OF SIGNAL AND OTHER DEVICES	5
ТЕХНИЧЕСКАЯ СПЕЦИФИКАЦИЯ TECHNICAL SPECIFICATIONS	6

ВНИМАНИЕ: Устройство должно быть установлено в сухом месте, не допускайте попадание влаги в корпус устройства.

Подключение спикерной линии к высоковольтным (70V/100V) выходам усилителя должен производить квалифицированный специалист.

Для подключения электропитания 220V используйте розетки с заземлением.



ВНИМАНИЕ



Во избежание удара электрическим током не открывайте корпус устройства.
Ремонт устройства должен производиться только квалифицированным специалистом.



CAUTION



To prevent electrical shock do not remove covers: Risk of electric shock!
No user serviceable parts inside.
Refer all servicing to qualified personnel only.

WARNING: The product is professional apparatus, not intended for sale to the general public.

WARNING: The apparatus shall not be exposed to dripping or splashing and that no objects filled with liquids, such as vases, shall be placed on the apparatus.

The disconnect device is the appliance coupler, it shall remain readily operable.

The external wiring connected to hazardous live terminals (70V/100V) requires installation by an instructed person.

The apparatus shall be connected to a mains socket outlet with a protective earthing connection.

ТЕХНИЧЕСКАЯ ИНФОРМАЦИЯ TECH INFO

	TR-246+	TR-366+	TR-506+
Электропитание	220V AC 50-60Hz		
Энергопотребление	480W	720W	1000W
Мощность	240W	360W	500W
Частотный диапазон	80-17500Hz - 3dB (100V line), 20-20000Hz - 3dB(4-16ohm)		
Искажения (THD)	0,1% на 1kHz, 1/3 rated power output		
Output (SP)	100V, 70V, 4-16ohm / для режима 100/70V 6 on/off спикерных зон		
AUX in	250mV, unbalanced 3 x 2RCA		
MIC in	10mV, unbalanced 2 x TRS Jack 6.3mm		
Line OUT	1V/600ohm		
S/N Ratio	Line - 70dB / Mic - 66dB		
Регулировка тембра	Bass: 10dB - 100Hz		
	Treble: 10dB - 10kHz		
Габариты	485 x 310 x 90mm		485 x 410 x 90mm
Защита	Перегрузка, перегрев, короткое замыкание, предохранитель по питанию		
АС предохранитель	8A	10A	12A
Вес	12kg	16kg	17.7kg

Спецификация может быть изменена производителем без предупреждения
Specifications are subject to be changed without notice

ПОДКЛЮЧЕНИЕ ИСТОЧНИКА СИГНАЛА И ПРОЧИХ УСТРОЙСТВ CONNECTIONS SOURCE OF SIGNAL AND OTHER DEVICES

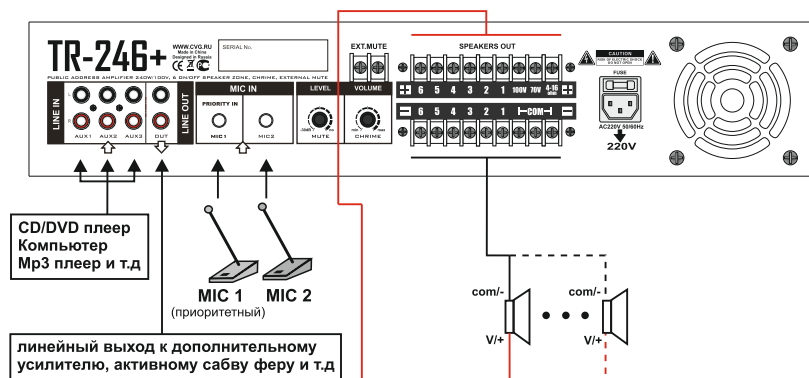

Усилитель имеет три линейных входа (aux1, aux2, aux3) для подключения источника сигнала линейного уровня (CD/DVD/MP3 проигрывателя, линейный выход звуковой карты компьютера и так далее), линейный выход line out для подключения сигнала с усилителя к другим активным устройствам и два микрофонных входа (mic1, mic2). Первый микрофонный вход приоритетный и при появлении сигнала на нем все остальные входы заглушаются. Уровень приглушения можно изменять с помощью регулятора Mute. В крайнем левом положении все сигналы заглушаются полностью, в крайнем правом положении сигналы микшируются (приглушения не происходит). Линейные входы и выход выполнены на разъемах RCA, микрофонные входы - не балансный TRS Jack 6.5mm.

На лицевой панели усилителя имеются отдельные регуляторы громкости для каждого входа. Также предусмотрен общий регулятор громкости Master, с помощью которого можно управлять суммарной громкостью всех входов.

Перед подачей объявления Вы можете активировать сигнал привлечения внимания CHRIME. Громкость этого сигнала можно корректировать с помощью одноименного регулятора на задней панели усилителя.



В усилителях CVGaudio серии TR+ предусмотрены управляющие контакты Ext.Mute (сухой контакт). При замыкании этих контактов спикерный выход усилителя отключается. Данные контакты используются для удаленного отключения системой Аварийно-Пожарной Сигнализации (АПС) музыкальной трансляции в локальной зоне, где установлен данный усилитель. Управляющий сухой контакт - "нормально разомкнутый".

Усилители серии TR могут работать с тремя типами акустических систем - 100V трансляционными, 70V трансляционными и 4 - 16ohm low-impedance системами. При использовании 70/100V акустических систем Вы можете разбить общее количество динамиков на несколько групп (максимум 6) и с помощью кнопок 1-6 на лицевой панели устройства включать или отключать данные спикерные зоны. Когда светится светодиодный индикатор - спикерная зона активна. При этом не имеет значения в каком соотношении подключены акустические системы к каждой из зон, главное чтобы суммарная мощность всех акустических систем не превышала мощность усилителя. Для низкоомных акустических систем 4-16ohm зональное подключение в данном усилителе невозможно. Данный тип акустических систем подключается только к клеммам COM-4/16ohm.

Обратите внимание, что одновременно с усилителем можно использовать только один тип акустических систем.

ОПИСАНИЕ FEATURES

1. Три линейных входа (3 x 2RCA), линейный выход (2RCA), два микрофонных входа (TRS Jack 6.3mm), первый микрофонный вход приоритетный.
2. Спикерный выход для подключения 100V/70V/4-16ohm акустических систем. Для 100/70V акустических систем есть возможность подключения шести отдельных спикерных линий с возможностью их вкл/выкл кнопками на лицевой панели усилителя.
3. Регулировка уровня для каждого линейного и микрофонного входа, регулятор общего уровня громкости - Master. Двухполосный темброблок (НЧ, ВЧ).
4. Функция CHRIME - сигнал привлечения внимания перед подачей голосового сообщения. Регулировка громкости сигнала CHRIME на задней панели усилителя.
5. Управляющие контакты EXT.MUTE для удаленного отключения системой АПС музыкальной трансляции в локальной зоне, где установлен усилитель.
6. Защита усилителя от перегрева, перегрузки и короткого замыкания. Мягкий старт и отключение. Активное охлаждение.
7. Светодиодная индикация уровня входящего сигнала, перегрузки и активации защиты усилителя.
8. Передняя панель с возможностью установки в рековый шкаф, высота 2U.

ПРАВИЛА УСТАНОВКИ PRECAUTIONS

1. Не закрывайте вентиляционные отверстия на корпусе усилителя.
2. При выборе места установки усилителя избегайте места:
 - с плохой вентиляцией, затрудненной циркуляции воздуха
 - с прямым воздействием солнечных лучей
 - с высокой температурой окружающей среды
 - с повышенной влажностью и запыленностью
3. Не включать усилитель в сеть, если шнур электропитания сломан или изношен.
4. Используйте электророзетки с заземлением

ГАРАНТИЙНЫЕ ОБЯЗАТЕЛЬСТВА GUARANTEE CERTIFICATES

При соблюдении всех выше описанных правил установки и эксплуатации на все электронное оборудование производства компании CVGaudio предоставляется бесплатный гарантийный ремонт в течении - 1 года с момента продажи устройства конечному пользователю.

ЛИЦЕВАЯ ПАНЕЛЬ FRONT PANEL

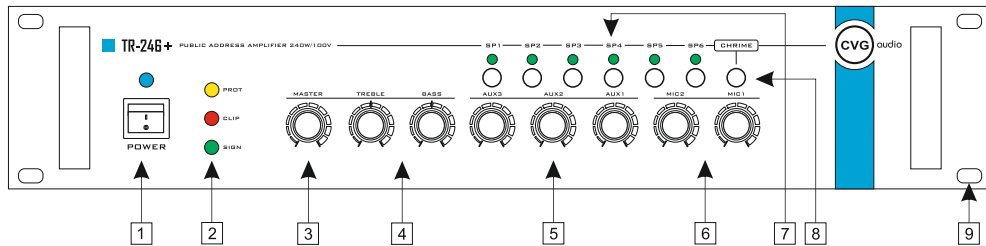

- 1 - Включение питания
- 2 - Светодиодная индикация уровня сигнала, индикатор перегрузки CLIP, индикатор сработки защиты PROT
- 3 - Регулятор громкости Master
- 4 - Двухполосный эквалайзер (низкие частоты / высокие частоты)
- 5 - Регуляторы уровня линейных входов (aux1 / aux2 / aux3)
- 6 - Регулировка уровня громкости микрофонных входов MI C1 / MI C2
- 7 - Шесть ON/OFF спикерных зон для 70/100V акустических систем. Светодиодная индикация включения.
- 8 - Сигнал привлечения внимания CHRIME
- 9 - "Уши" для установки усилителя в рековый шкаф

ЗАДНЯЯ ПАНЕЛЬ REAR PANEL

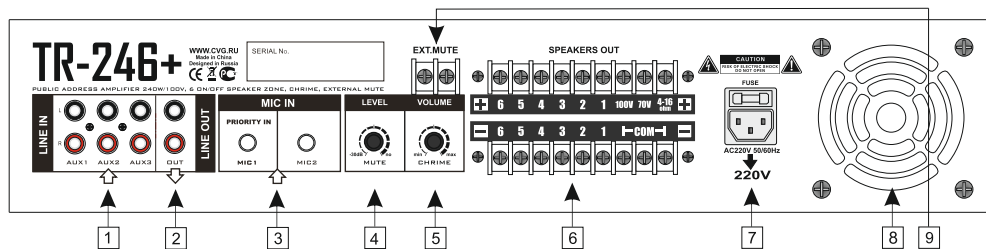

- 1 - Aux1 / Aux2 / Aux3 - линейные входы 3 x 2RCA
- 2 - Линейный выход 2RCA
- 3 - Микрофонный вход MIC1, MIC2 (TRS 6.3mm)
- 4 - Регулятор MUTE приглушения входных сигналов при активном приоритетном MIC1 входе
- 5 - Регулятор громкости сигнала CHRIME
- 6 - Клеммный терминал для подключения акустических систем
- 7 - Подключение кабеля питания 220V/50Hz
- 8 - Вентилятор активного охлаждения
- 9 - Управляющие контакты EXT.MUTE, при замыкании трансляция прекращается

ПОДКЛЮЧЕНИЕ ДИНАМИКОВ CONNECTIONS LOUDSPEAKERS

LOW IMPEDANCE

Суммарный импеданс всех акустических систем должен быть в диапазоне 4-16ohm

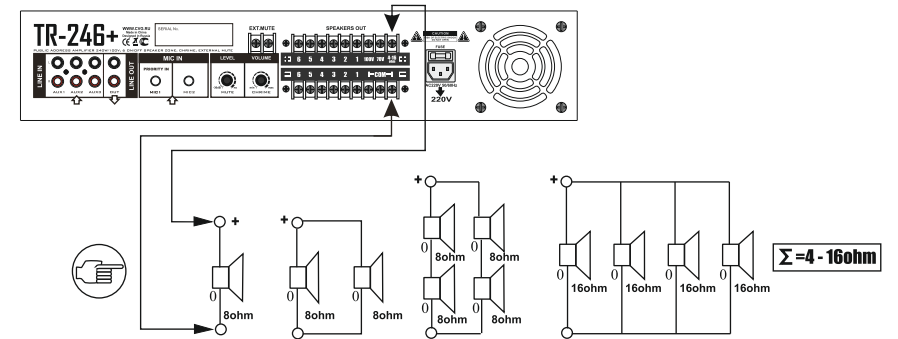

1



Низкоомные акустические системы (8ohm/16ohm) подключаются к разъемам COM (-) и 4 - 16ohm. При подключении необходимо соблюдать полярность. Суммарный импеданс всех акустических систем подключенных к low-impedance спикерному выходу усилителя должен быть внутри диапазона 4-16ohm. Напомним, что при последовательном соединении сопротивления складываются $R=R1+R2+Rn$, а при параллельном $1/R=1/R1 + 1/R2 + 1/Rn$.

100V/70V LINE

многозонное подключение ↔ однозонное подключение

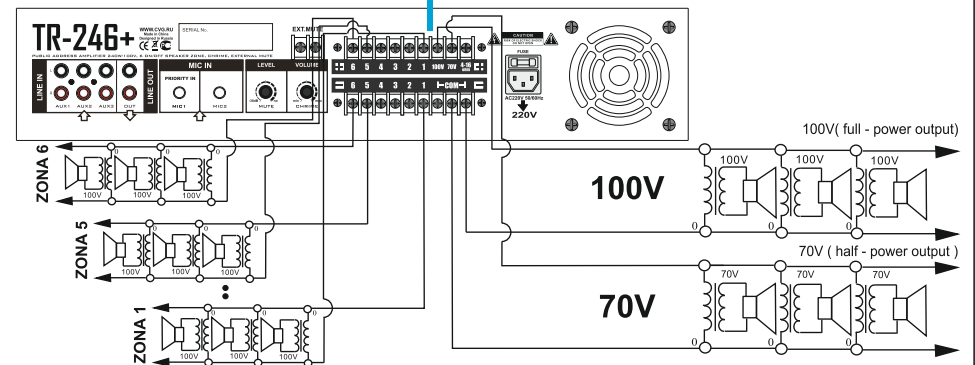

2



К 100V/70V выходу усилителя подключаются динамики имеющие согласующий трансформатор для работы в 100V трансляционной линии. Суммарная мощность всех динамиков подключенных к усилителю не должна превышать номинальную мощность усилителя. Все динамики подключаются параллельно.

**НЕ ИСПОЛЬЗУЙТЕ УСИЛИТЕЛЬ В РЕЖИМАХ 4-16ohm и 100V ОДНОВРЕМЕННО!
DO NOT USE AMPLIFIER IN 4-10ohm AND 100V IN ONE TIME!**